

# PENGEMBANGAN SISTEM PEMASARAN CV JAYA SEJAHTERA DENGAN PENERAPAN E-COMMERCE

Yusuf Tri Suko Prasetyo<sup>1</sup>, Amok Darmianto<sup>2</sup>, Bachtiar<sup>3</sup>

<sup>1</sup>Sistem Informasi, STMIK Widya Dharma, Pontianak

<sup>2,3</sup>Teknik Informatika, STMIK Widya Dharma, Pontianak

e-mail: <sup>1</sup>jusuf\_tyo@yahoo.com, <sup>2</sup>amokdarmianto@yahoo.com, <sup>3</sup>eduardusbachtiar@yahoo.com.

## Abstract

*Website is a place where the information in the internet and are presented in a variety of shapes and interesting and easy to understand. On the website there is information in the form of articles, videos, sounds and images. Website consists of several components, namely a standard HTML website creation to be understood by any computer that consists of a collection of pages, PHP is a liaison between the client and the server that makes a website can display contents dynamically, CSS whose role is to make the website more interesting to read and Javascript that makes websites be interactive. Website today has become a tool that is used to provide information to the general public due to ease of access and extensive coverage. So what are the benefits of having a website? To answer these questions the researcher observes a company engaged in the sale of electronic goods. The results of these studies is the use of the corporate website both commercial and not, be able to offer services and convenience for users in accessing what is offered by the company.*

**Keywords:** HTML, PHP, CSS, Javascript, client and server

## Abstrak

Website merupakan sebuah wadah tempat informasi-informasi yang ada dalam internet berada dan disajikan dalam berbagai bentuk yang menarik dan mudah dimengerti. Pada sebuah website terdapat informasi-informasi dalam bentuk artikel, video, suara dan gambar. Website terdiri dari beberapa komponen yaitu HTML yang merupakan standar pembuatan website agar dapat dimengerti oleh komputer manapun yang terdiri dari kumpulan halaman-halaman, PHP yang menjadi penghubung antara client dan server yang membuat sebuah website dapat menampilkan konten-konten secara dinamis, CSS yang berperan untuk membuat website menjadi lebih menarik untuk dibaca dan Javascript yang membuat website menjadi interaktif. Website saat ini telah menjadi sarana yang dipergunakan untuk memberikan informasi kepada masyarakat umum dikarenakan kemudahan dalam mengaksesnya dan jangkauannya yang luas. Jadi apa keuntungan yang didapat dengan mempunyai sebuah website? Untuk menjawab pertanyaan tersebut peneliti mengamati perusahaan yang bergerak dibidang penjualan barang elektronik. Hasil dari penelitian tersebut adalah dengan penggunaan website maka perusahaan baik yang komersil maupun tidak dapat menawarkan pelayanan dan kemudahan bagi pengguna dalam mengakses apa yang ditawarkan oleh perusahaan tersebut.

**Kata Kunci:** HTML, PHP, CSS, Javascript, client dan server

## 1. PENDAHULUAN

Pada masa yang sudah maju seperti sekarang ini, internet bukan merupakan hal asing bagi masyarakat, mulai dari anak-anak hingga orang dewasa. Dengan adanya internet, masyarakat dapat memperoleh berbagai informasi hingga berkomunikasi dengan orang lain yang ada di berbagai belahan dunia. Internet dapat digunakan untuk beragam hal, seperti misalnya, chatting, browsing, bermain game, hingga kegiatan bisnis seperti memasarkan suatu produk. Pangsa pasar dengan media internet merupakan hal yang bagus, karena internet dapat diakses 24 jam dalam sehari. Masyarakat dapat memperoleh informasi produk yang diinginkan dengan mudah, cepat, dan murah. Oleh karena itu, untuk mendapatkan informasi tentang suatu produk, bukan hal yang sulit lagi. Pemasaran produk melalui internet dilakukan dengan membuat website tersendiri atau pun dapat melalui forum-forum penjualan yang banyak beredar. Pemasaran merupakan suatu hal yang penting dalam suatu bisnis. Dengan melakukan pemasaran yang baik, keuntungan yang diperoleh juga dapat meningkat. Pemasaran produk melalui media internet adalah suatu hal yang umum. Jika dalam bisnis, kegiatan pemasaran seringkali melalui media cetak atau brosur dan lainnya membutuhkan biaya dan waktu yang tidak sedikit untuk menjangkau masyarakat, maka internet adalah suatu satu solusi yang tepat untuk mendapatkan hasil yang lebih efisien dan lebih murah. Selain itu, tidak ada batasan ruang dan waktu bagi masyarakat untuk mendapatkan informasi produk yang diinginkan.

CV Jaya Sejahtera merupakan perusahaan yang bergerak di bidang penjualan elektronik. Dalam penyampaian produk yang dipasarkan, perusahaan masih menggunakan cara lama seperti memanfaatkan media brosur dan katalog. Hal ini dinilai kurang efisien mengingat banyaknya jumlah dan jenis produk yang dipasarkan perusahaan. Metode tersebut menyebabkan konsumen yang berada diluar kota kesulitan dalam mendapatkan informasi mengenai produk terbaru dari perusahaan. Faktor ini seringkali menyebabkan hilangnya kesempatan penjualan dari perusahaan. Dengan adanya permasalahan yang dihadapi CV Jaya Sejahtera tersebut maka dibutuhkan suatu media pemasaran untuk memudahkan penyampaian informasi mengenai produk-produk dari perusahaan dan memudahkan konsumen dalam proses pemesanannya. Dengan mempertimbangkan permasalahan yang dihadapi perusahaan saat ini dan keunggulan yang didapat dari media internet maka dinilai bahwa perusahaan membutuhkan suatu website sebagai media internet yang dapat mendukung proses pemasaran dari perusahaan. Diambil dari penelitian sejenis yang penulis dapatkan, bahwa penelitian dilakukan dengan observasi pada CV Jaya Sejahtera yang berlokasi di Jl. HRA. Rahman untuk melakukan pengamatan langsung terhadap kegiatan pemasaran yang berlangsung, wawancara untuk mendapatkan umpan balik atas kegiatan pemasaran yang akan di terapkan pada website dan juga desain dari website itu sendiri, dan studi literatur dengan mengumpulkan data dari buku, atau literatur yang ada sebagai landasan dalam penelitian. Pada penelitian ini, peneliti lebih memfokuskan kepada bagaimana pembuatan website pemasaran pada perusahaan dapat meningkatkan keuntungan bagi perusahaan dan hal-hal apa saja yang diperlukan untuk membangun sebuah website pemasaran yang menarik, informatif, dan aman untuk melakukan transaksi melalui internet.[11]

## 2. METODE PENELITIAN

### 2.1. Rancangan Penelitian

Rancangan penelitian yang digunakan penulis dalam penelitian ini adalah penelitian deskriptif yang menggambarkan mengenai fakta-fakta, sifat-sifat serta hubungan antar fenomena objek-objek yang akan diteliti.

### 2.2. Metode Pengumpulan, Pengolahan dan Penyajian Data

Teknik pengumpulan data yang digunakan dalam penelitian ini:

#### 2.2.1. Studi Kepustakaan

Mengumpulkan data dari literatur-literatur, karya ilmiah dan hasil survei pihak lain yang berhubungan dengan masalah sistem persediaan dan penjualan untuk digunakan sebagai landasan teori.

#### 2.2.2. Observasi Langsung

Pengumpulan data dengan mengamati secara langsung aktivitas objek penelitian untuk mengetahui prosedur persediaan dan penjualan barang.

#### 2.2.3. Wawancara

Wawancara yang dilakukan adalah wawancara tidak terstruktur yaitu mengumpulkan data dengan cara melakukan tanya jawab atau dialog secara langsung dengan subjek penelitian mengenai permasalahan yang ada.

### 2.3. Teknik Analisis Sistem

Teknik analisis sistem yang digunakan oleh penulis adalah menggunakan *Unified Modeling Language* (UML) untuk memodelkan sistem berjalan dan sistem informasi persediaan dan penjualan yang diusulkan kepada CV Jaya Sejahtera.

### 2.4. Landasan

#### 2.4.1. Sistem Informasi

Sistem Informasi adalah suatu sistem didalam suatu organisasi yang saling membutuhkan untuk kebutuhan seperti pengolahan transaksi harian, mendukung operasi, dan bersifat manajerial.[1] Sistem informasi adalah sebuah sistem yang terdiri dari berbagai rangkaian subsistem informasi yang saling berhubungan dan terintegrasi satu dengan yang lain dan digunakan untuk pengambilan keputusan.[3]

#### 2.4.2. E-Commerce dan E-Business

##### 2.4.2.1. E-Commerce

E-Commerce adalah bagian transaksi dari e-business yang bekerja untuk proses pembelian dan penjualan melalui web dan teknologi jaringan pemilik.[5] E-Commerce adalah hasil dari perkembangan teknologi informasi yang lebih baru untuk menciptakan jalur ekonomi.[7]

##### 2.4.2.3. E-Business

E-Business adalah teknologi informasi yang digunakan untuk memudahkan proses bisnis, melakukan pemasaran dan bekerja sama untuk mendukung kemajuan komunikasi perusahaan.[5] E-Business adalah semua kegiatan yang didalamnya terjadi pertukaran elektronik antara pelanggan dan pemasok.[4]

#### 2.4.3. Internet

Internet adalah kumpulan jaringan komputer yang ada di seluruh dunia.[5] Internet adalah jaringan komputer yang saling berhubungan antara pemakai komputer dari suatu negara ke negara lain di seluruh dunia dan saling bertukar informasi.[2]

2.4.4. Web

Website dinamis dan interaktif adalah web yang tampilannya mudah dipahami oleh pengguna yang baru pertama kali menggunakannya, dan mampu melakukan interaksi (meliputi input-proses-output), baik secara langsung yaitu dari pengguna ataupun secara tidak langsung.[10] Web Browser adalah program yang berfungsi untuk menampilkan dokumen-dokumen web dalam dalam format HTML seperti foto, video, lagu dan lain-lain.[1]

3. HASIL DAN PEMBAHASAN

Berikut merupakan diagram use case yang menggambarkan fungsionalitas dari sistem pemasaran yang diusulkan.

3.1. Use Case Diagram

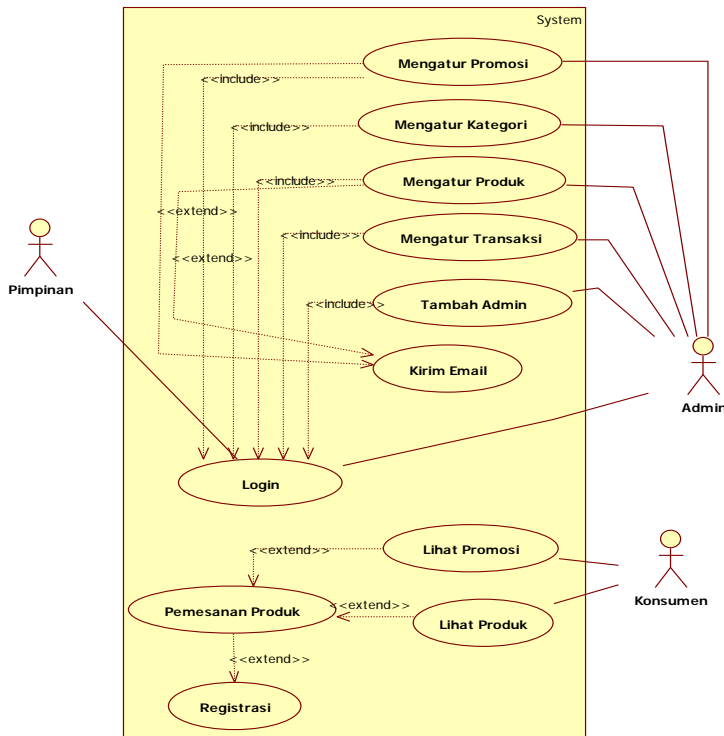

Gambar 1. Diagram Use Case

3.2. Diagram Sekuensial

Berikut merupakan diagram sequence pembelian yang menggambarkan fungsionalitas dari sistem pembelian yang diusulkan penulis kepada CV Jaya Sejahtera.

3.2.1. Diagram Sekuensial Lihat Promosi

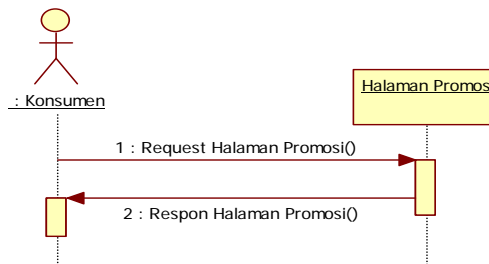

Gambar 2. Diagram Sekuensial Lihat Promosi

### 3.2.2. Diagram Sekuensial Lihat Produk

Berikut merupakan diagram sequence aktivitas promosi yang menggambarkan fungsionalitas dari sistem lihat produk yang diusulkan penulis kepada CV Jaya Sejahtera.

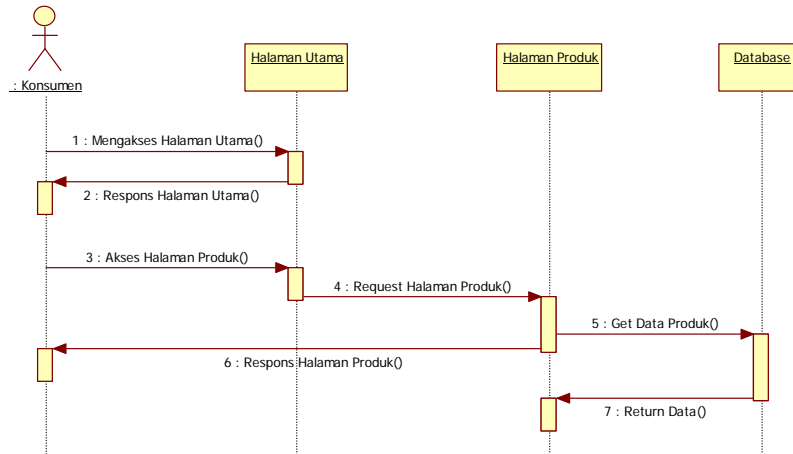

Gambar 3. Diagram Sekuensial Lihat Produk

### 3.2.3 . Diagram Sekuensial Pemesanan Produk

Berikut merupakan diagram Sekuensial pemesanan produk yang menggambarkan fungsionalitas dari sistem pemesanan produk yang diusulkan penulis kepada CV Jaya Sejahtera.

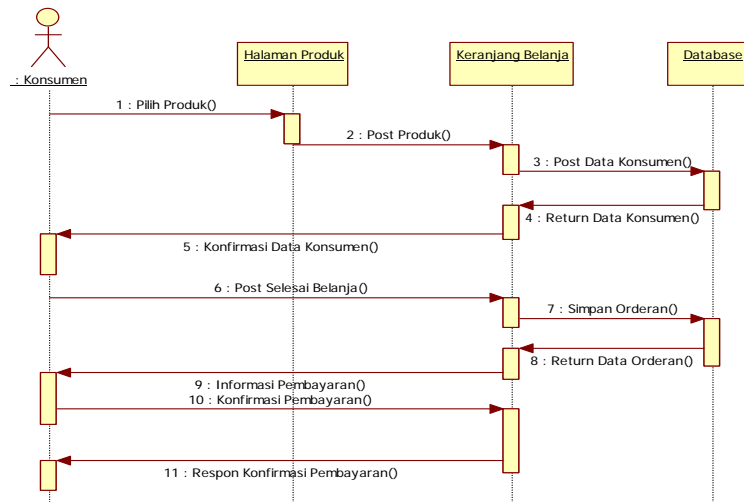

Gambar 4. Diagram Sekuensial Pemesanan Produk

### 3.2.4. Diagram Sekuensial Registrasi Data Diri

Berikut merupakan diagram sekuensial registrasi data diri yang menggambarkan fungsionalitas dari sistem registrasi data diri yang diusulkan penulis kepada CV Jaya Sejahtera.

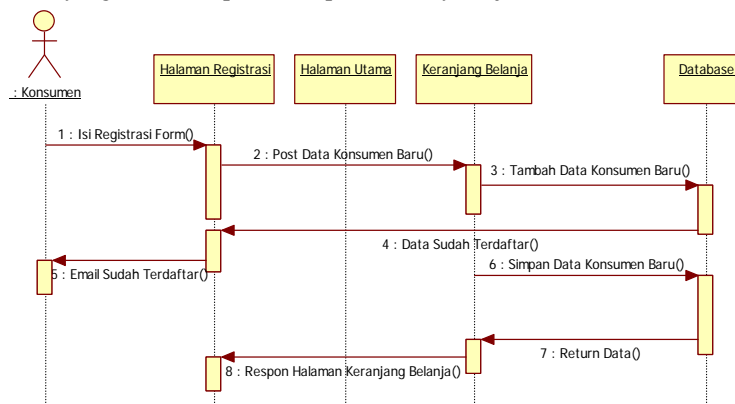

Gambar 5. Diagram Sekuensial Registrasi Data Diri

3.2.5. Diagram Sekuensial Mengatur Produk

Berikut merupakan diagram sekuensial mengatur produk yang menggambarkan fungsionalitas dari sistem mengatur produk yang diusulkan penulis kepada CV Jaya Sejahtera.

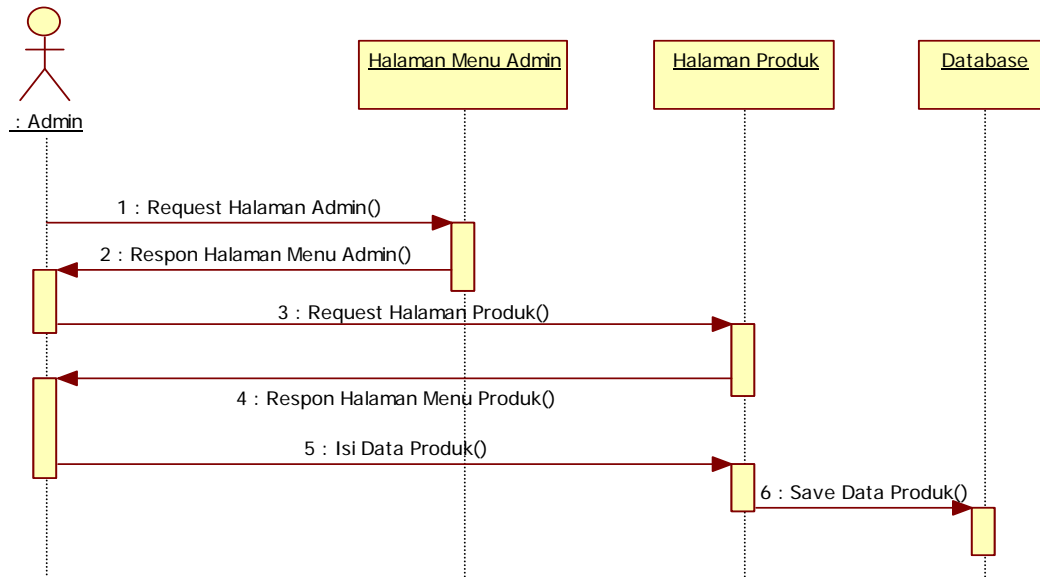

Gambar 6. Diagram Sekuensial Mengatur Produk

3.2.6. Diagram Sekuensial Mengatur Promosi

Berikut merupakan diagram sekuensial mengatur promosi yang menggambarkan fungsionalitas dari sistem mengatur promosi yang diusulkan penulis kepada CV Jaya Sejahtera.

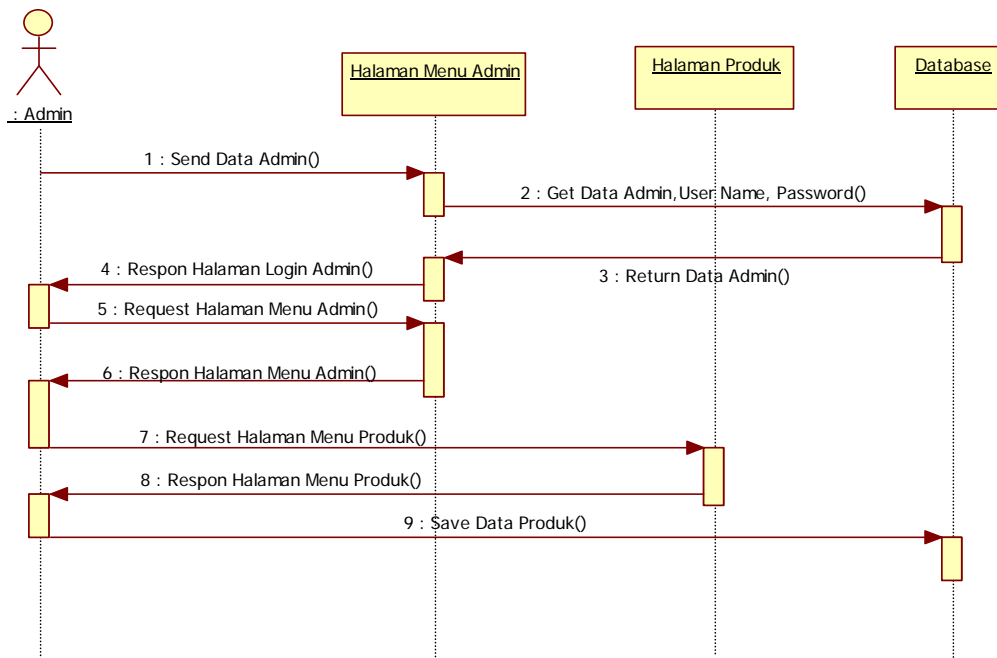

Gambar 7. Diagram Sekuensial Mengatur Promosi

3.2.7. Diagram Sekuensial Mengatur Transaksi

Berikut merupakan diagram sekuensial mengatur transaksi yang menggambarkan fungsionalitas dari sistem mengatur transaksi yang diusulkan penulis kepada CV Jaya Sejahtera.

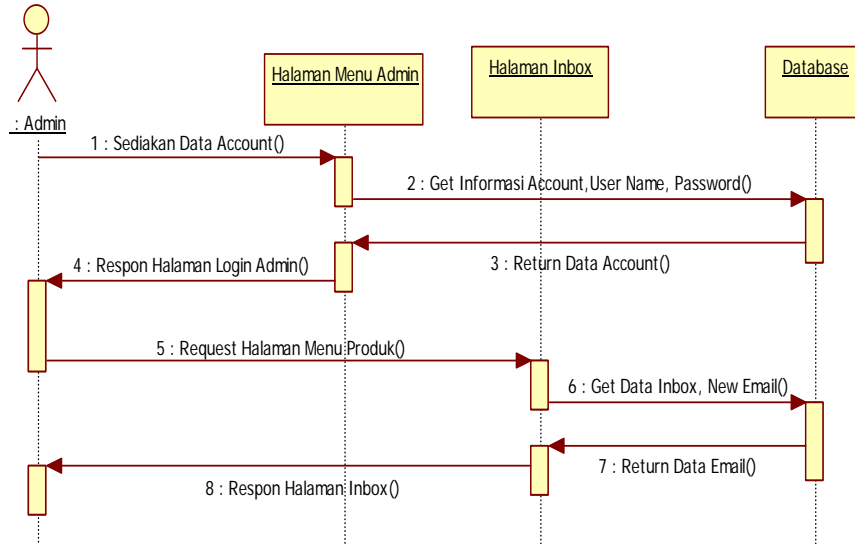

Gambar 8. Diagram Sekuensial Mengatur Transaksi

### 3.2.8. Diagram Sekuensial Tambah Admin

Berikut merupakan diagram sekuensial tambah admin yang menggambarkan fungsionalitas dari sistem menambah admin yang diusulkan penulis kepada CV Jaya Sejahtera.

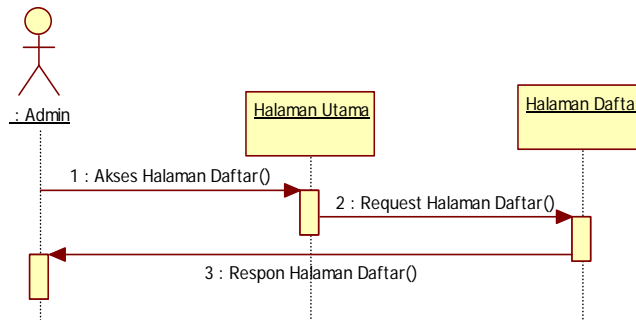

Gambar 9. Diagram Sekuensial Tambah Admin

### 3.3. Diagram Kelas

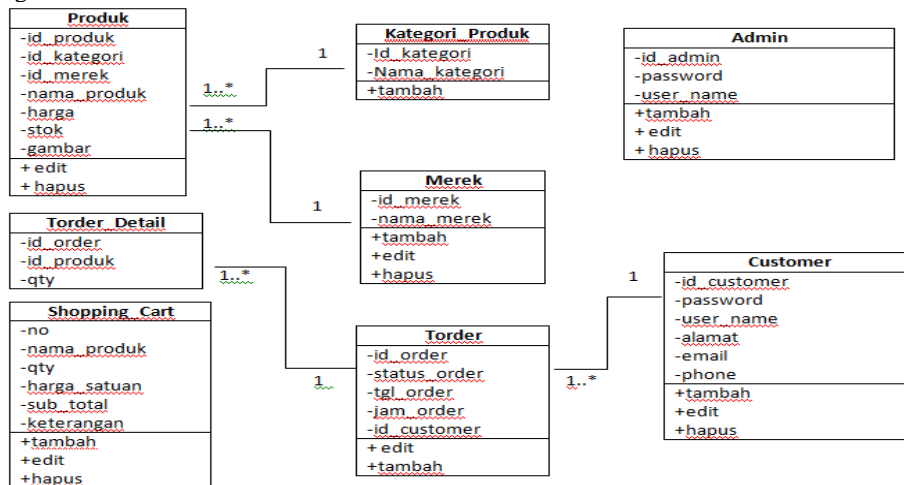

Gambar 10. Diagram Kelas

### 3.4. Perancangan Kontrol Panel Admin

Perancangan control panel admin yang berfungsi sebagai penghubung antara pemakai dengan sistem. Rancangan halaman control panel admin untuk pengolahan penjualan Online CV Jaya Sejahtera adalah sebagai berikut:

- a. Menu Admin, terdiri dari: Home, Data Pesanan, Tambah Produk, Tambah Merek, Tambah Kategori, Tampil Produk, Tampil Admin dan Logout
- b. Menu Keranjang Belanja, terdiri dari: Home, Tentang Kami, Cara Membeli, Keranjang Belanja, Logout

### 3.5. Perancangan Masukan

Perancangan masukan adalah perancangan yang tampak pada layar sistem komputer yang menggabungkan antara sistem komputer dengan pengguna. Dengan rancangan ini diharapkan agar sistem dapat berjalan dengan baik. Berikut adalah perancangan masukan yang dirancang penulis untuk aplikasi Sistem Informasi pada CV Jaya Sejahtera.

#### 3.5.1. Halaman Isi Data Produk

Halaman isi data produk berfungsi untuk melakukan penyimpanan data barang. Dalam halaman ini terdapat beberapa tombol, yaitu tombol Choose File yang berfungsi untuk menambah gambar pada produk, tombol Simpan berfungsi untuk menyimpan data produk, tombol Kosongkan berfungsi untuk membatalkan proses penyimpanan data produk.



Gambar 11. Halaman Isi Data Produk

#### 3.5.2. Halaman Keranjang Belanja

Halaman keranjang belanja berfungsi untuk memasukkan data transaksi pembelian barang. Dalam halaman ini terdapat beberapa tombol, yaitu tombol Lanjutkan Belanja yang berfungsi untuk menambah data transaksi pembelian, tombol Hapus untuk membatalkan transaksi, tombol Update untuk meng-update total belanja dan, tombol Selesai Belanja berfungsi untuk menyimpan data transaksi pembelian..



Gambar 12. Halaman Keranjang Belanja

#### 3.5.3. Halaman Pembayaran

Halaman Pembayaran berfungsi untuk melihat data pembeli yang membeli. Dalam halaman ini terdapat Id Order, Nama, Alamat, Phone, Email, Ongkos, Total Belanja, dan Jumlah Pembayaran yang berfungsi untuk bukti pembayaran dari pelanggan.

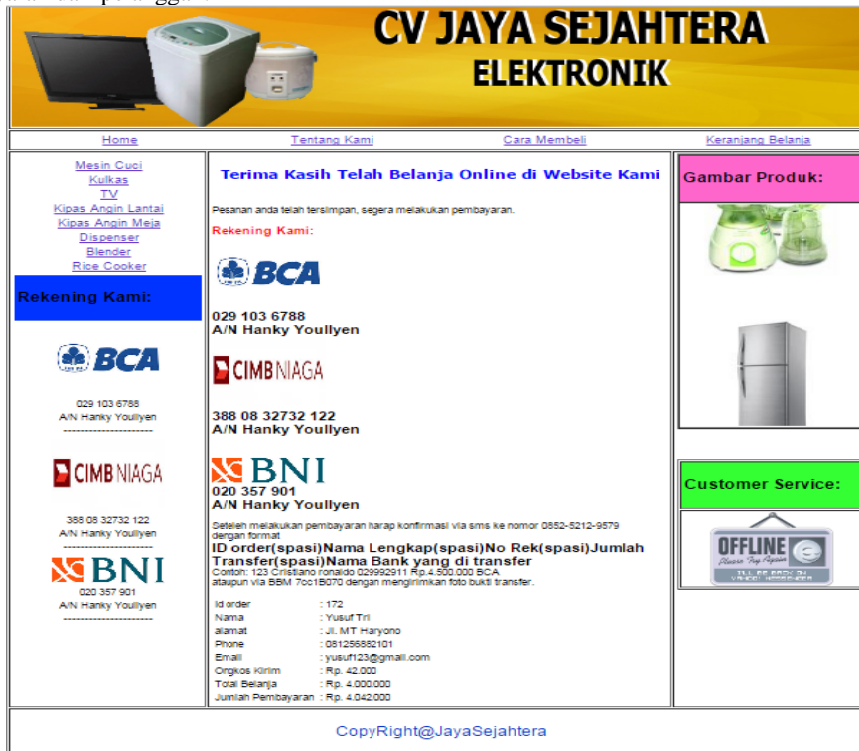

Gambar 12 Halaman Pembayaran

3.6. Perancangan Keluaran

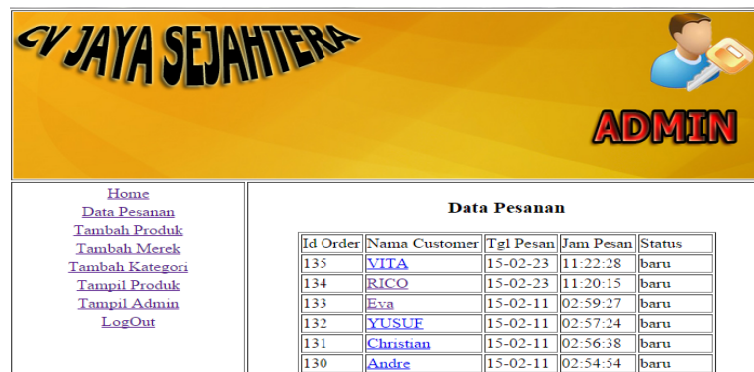

Gambar 13. Laporan Data Pesanan

3.7. Perancangan Teknologi

Untuk mendukung jalannya perancangan system informasi yang dibangun penulis diperlukan teknologi yang dikenal dengan sebutan komputer beserta peralatan pendukungnya. Adapun spesifikasi minimum komputer dan peralatan tersebut adalah sebagai berikut:

3.7.1. Perangkat Keras

Perangkat keras merupakan komponen utama dalam pengoperasian suatu sistem yang akan digunakan. Berikut adalah komponen yang digunakan untuk menjalankan sistem, yaitu: *Processor Intel Dual Core*, Kapasitas Hard Disk SATA 320 GB, Memory DDR3 2 GB RAM, Monitor LCD/FLAT 14”, *mouse* dan *keyboard*, UPS (Uninterruptable Power Supply), *Printer* dan *DVD-Super multi DL Drive* serta Modem / connection: 512 kbps

3.7.2. Perangkat Lunak

Perangkat lunak yang diperlukan sebagai pendukung untuk menjalankan program penjualan *spare part* agar dapat berjalan dengan baik adalah menggunakan sistem operasi *Windows 7 Ultimate* dan aplikasi *Microsoft*



*Visual Basic 6.0. Browser: Mozilla Firefox, Google Chrome, dan Internet Explorer, Database: MySQL, PHP dan phpMyAdmin dan Adobe Dreamweaver CS 3 sebagai software perancang tampilan Website*

#### 4. KESIMPULAN

Dari hasil penelitian berdasarkan analisis dan perancangan pada bab-bab sebelumnya yang telah dilakukan pada sistem pemasaran CV Jaya Sejahtera maka penulis dapat menguraikan beberapa kesimpulan, yaitu:

- a. Sistem yang berjalan pada CV Jaya Sejahtera masih mempunyai banyak perbaikan dalam proses memasarkan produk secara luas dimana proses pemasaran masih dilakukan secara manual. Hal ini berakibat proses menjadi lebih lambat karena dibutuhkan juga ketelitian dalam proses perhitungan untuk memperkecil kesalahan.
- b. Penggunaan *website* dapat menunjang kegiatan promosi yang dilakukan dengan menawarkan tampilan informasi barang yang lebih nyaman untuk dibaca. Maka diperlukan tambahan yakni sebuah *website* yang mampu memberikan rasa aman dalam melakukan transaksi.

#### 5. SARAN

Secara umum *website* pemasaran ini telah dirancang dengan memperhatikan aspek kemudahan penggunaan, maka penulis memberikan beberapa saran yang perlu diperhatikan agar *website* dapat berjalan sebagaimana mestinya:

- a. Diharapkan untuk melakukan *backup database* secara berkala sebagai cadangan apabila suatu saat terjadi gangguan pada server.
- b. Melakukan pemeliharaan terhadap *website (maintenance)* secara berkala agar tidak terjadi error pada sistem.
- c. Perlu update data secara berkala.
- d. Sistem usulan penulis dapat langsung digunakan pada CV Jaya Sejahtera, akan tetapi admin tetap diharapkan mempunyai pengetahuan dan kemampuan pengoperasian komputer yang baik, sehingga akan lebih mudah mengerti petunjuk penggunaan aplikasi dari penulis

#### UCAPAN TERIMA KASIH

Penulis mengucapkan terima kasih kepada STMIK Widya Dharma, kedua orang tua, dosen, dan rekan mahasiswa atas segala dukungan terhadap penelitian ini dan juga kepada bapak Hanky Youllyen, selaku direktur CV Jaya Sejahtera yang telah memberikan kesempatan kepada penulis untuk menggunakan perusahaannya sebagai bahan penelitian.

#### DAFTAR PUSTAKA

- [1] Arief, M. Rudyanto. (2011). *Pemrograman Web Dinamis Menggunakan PHP dan MySQL*. edisi 1, cetakan 1. Andi. Yogyakarta.
- [2] Hartono, Jogiyanto. (2009). *Analisis dan Desain*. edisi 3, cetakan 4. Andi. Yogyakarta.
- [3] Indayudha, Feri.(2008). *Panduan Praktik Komputer & Internet untuk Anak*. Pustaka Widyatama. Yogyakarta.
- [4] Kusri dan Andri Koniyo. (2007). *Tuntunan Praktis Membangun Sistem Informasi Akuntansi dengan Visual Basic dan Microsoft SQL Server*. Andi Offset. Yogyakarta
- [5] Rama, Dasaratha V. dan Frederick L. Jones. (2008). *Sistem Informasi Akuntansi*. Salemba Empat. Jakarta.
- [6] Simarmata, Janner. (2006). *Pengenalan Teknologi Komputer dan Informasi*. Andi Offset. Yogyakarta.
- [7] \_\_\_\_\_ (2007). *Perancangan Basis Data*. edisi 1. Andi. Yogyakarta.
- [8] Sunarya, PO Abas, Sudaryono, dan Asep Seafullah. (2011). *Kewirausahaan*. edisi 1. Andi. Yogyakarta.
- [9] Suteja, Benard. (2006). *Membuat Aplikasi Web Interaksi dengan ASP*. Cetakan 1. Informatika. Bandung.
- [10] Toni. (2014). *Analisis dan Perancangan Website Pemasaran*. Pontianak